



Bedienungs- und Wartungsanleitung

RotoQ ZRO Q



EN Operating and maintenance manual

FR Instructions de service et d'entretien

NL Gebruiksaanwijzing en onderhoudshandleiding

IT Istruzioni per l'uso e la manutenzione

ES Manual de instrucciones y mantenimiento

PT Instruções de utilização e manutenção

PL Instrukcja obsługi i konserwacji

CZ Návod k obsluze a údržbě

SK Návod na obsluhu a údržbu

SI Navodila za upravljanje in vzdrževanje

RU Руководство по эксплуатации и техническому обслуживанию

GR Οδηγίες χειρισμού και συντήρησης

EE Kasutus- ja hooldusjuhend

LV Lietošanas un apkopes instrukcija

LT Naudojimo ir techninės priežiūros instrukcija

RO Manual de utilizare și de întreținere curentă

HU Kezelési- és karbantartási útmutató

HR Upute za rad i održavanje

BG Инструкция за използване и техническо обслужване



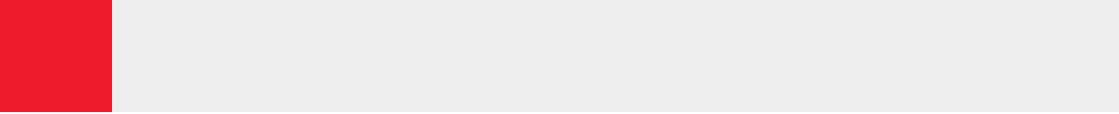



4



6



8



www.roto-extra.com



www.simu.com

Handsender, TRANSMITTER, EMETTEUR MOBILE, Handzender, Nadajnik przenośny, Přenosný vysílač, Emisor móvil, Emissor mobile, Предавател, Saatja, Πομπή, Raidītājs, Siųstuvai



www.simu.com

Motor, Engine, Moteur, motor, Motore, silnik, Двигателя, Мотор, Mootorsōidukite, Κινητήρα, Variklis



**ZRO Q
E**

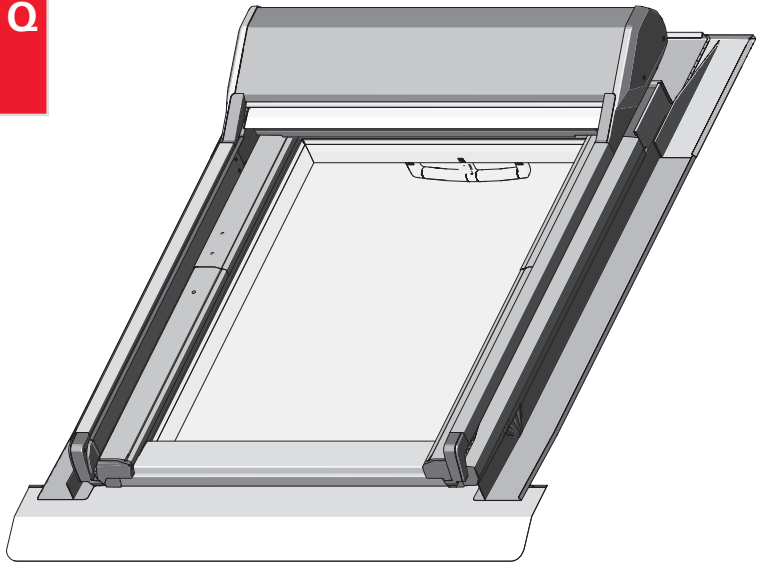

**ZRO Q
S**

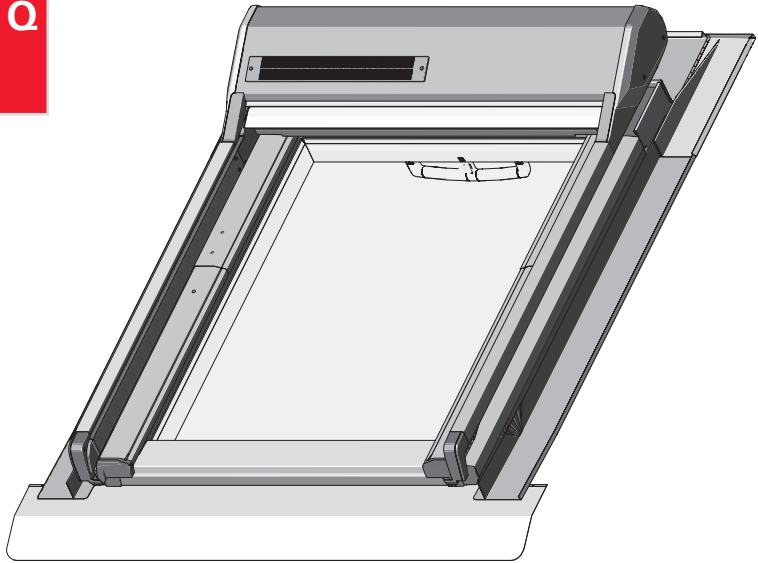

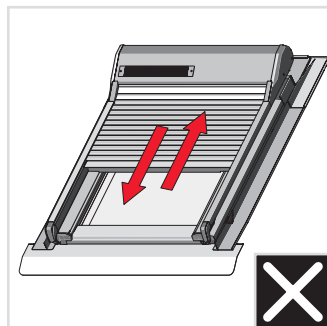
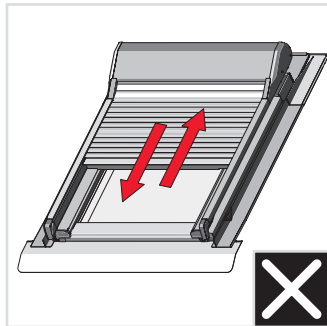
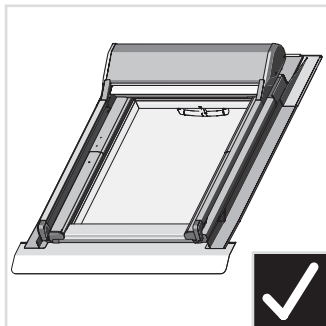



1

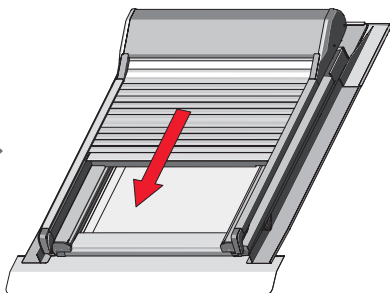
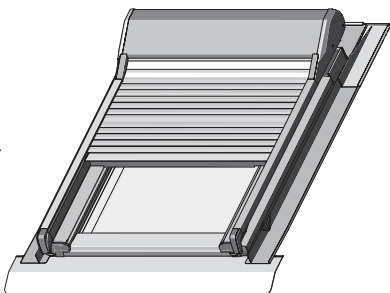
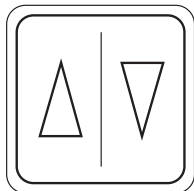
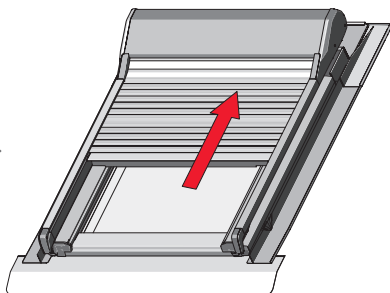

2

ZRO Q
S

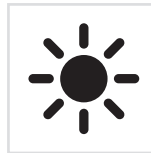
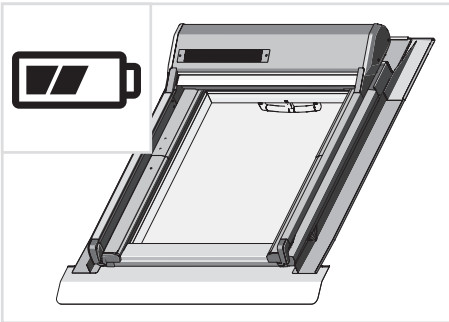
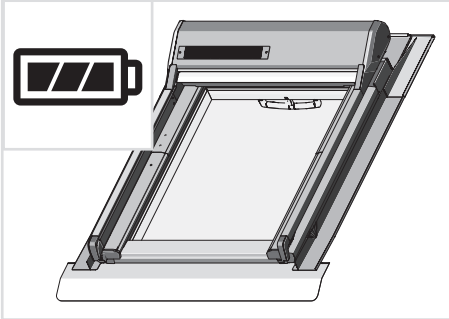

SOS

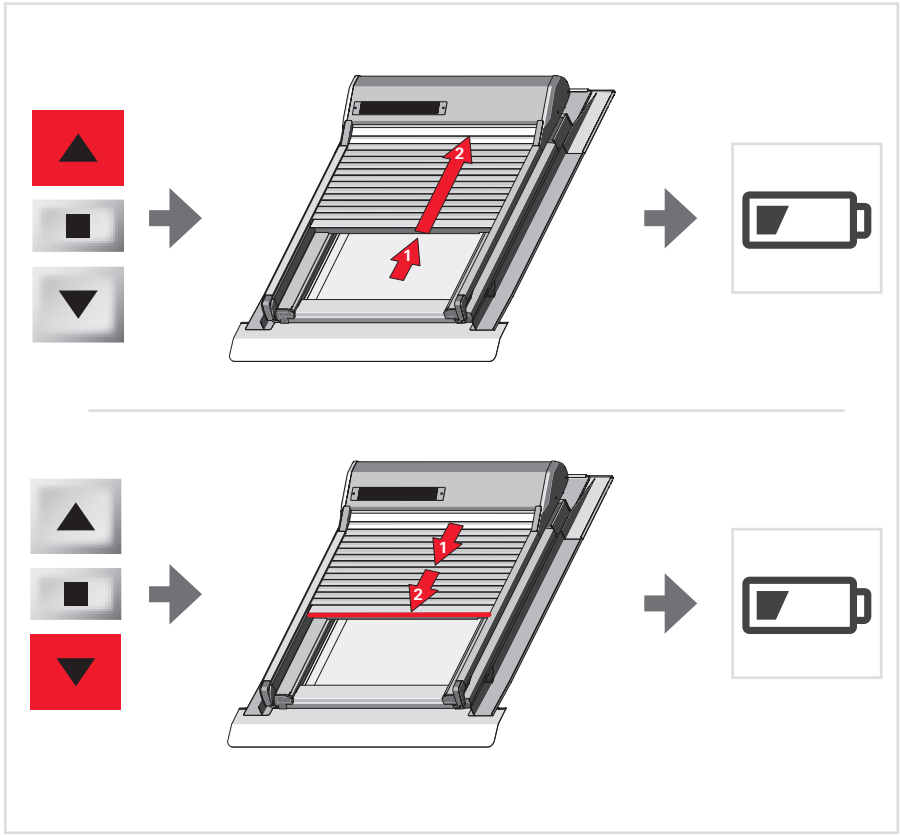

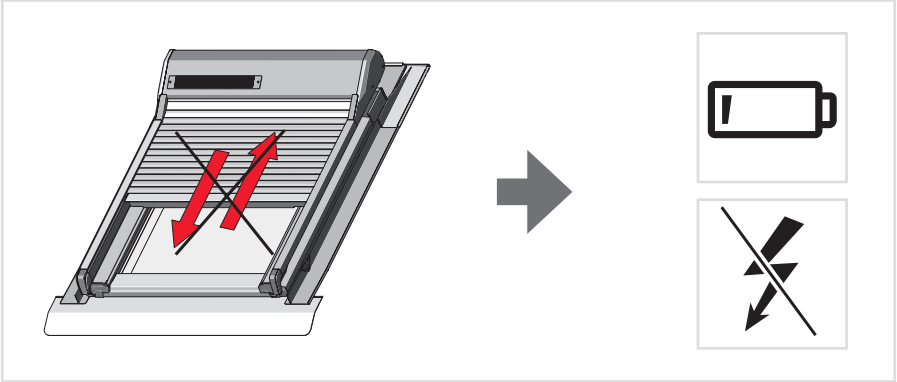



Technische Daten Handsender
Technical data TRANSMITTER
Caractéristiques techniques
 EMETTEUR MOBILE

Technische Kenmerken Handzender
Características técnicas Nadajnik
 przenośny

Características técnicas Přenosný
 vysílač,
Datos técnicos Emisor móvil
Características técnicas Emissor
 mobile

www.simu.com

DE

- Funksender / Produkt : Klasse 3 / IP30
- Sendedauer: max. 10 Sek.
- Betriebstemperatur: -10T60 (-10°C / +60°C)
- Lagertemperatur: -30°C bis +70 °C
- Reichweite : 20m durch 2 Stahlbetonwände (norm. Umweltbedingungen).
- Stromversorgung : 1 Lithiumbatterie 3V format CR 2032.
- Lebensdauer ca. 3 Jahre (Ca. 4 x 1s. lange Betätigungen pro tag).
- Von Kindern fernhalten.
- Von Metallflächen fernhalten, die dessen ordentlichen Betrieb hemmen könnten.
- Funkgesteuerte Geräte, die mit der selben Frequenz arbeiten (z.B.Funkkopfhörer), können die Funktion unserer Produkte beeinträchtigen.
- Tauchen Sie das Produkt nicht in Flüssigkeiten und schützen Sie es vor Spritzwasser.
- Verwenden Sie zur Reinigung des Produkts keine Scheuer- oder Lösungsmittel.
- Frequenzband: 433,050 MHz - 434,790 MHz F. 433,420 MHz
- Effektive maximale Sendeleistung : ERP < 10 mW

FR

- Inverseur sans fil : classe III - indice de protection : IP30
- Durée maximum d'émission : 10 secondes
- Température de fonctionnement : -10T60 (-10°C / +60°C)
- Température de stockage : -30°C / +70°C
- Portée : 20m à travers 2 murs de béton armé (en milieu normalement pollué)
- Alimentation : pile lithium 3 V type CR 2032. Durée de vie ± 3 ans à 4 appuis de 1 s./jour.
- Tenir hors de portée des enfants.
- Éloigner l'émetteur de toutes surfaces métalliques qui pourraient nuire à son bon fonctionnement (perte de portée)
- L'utilisation d'appareil radio utilisant les même fréquences (ex: casque radio hi-fi) peut dégrader les performances de notre produit.
- Ne pas immerger le produit, éviter les projections de liquides.
- Ne pas utiliser de produits abrasifs ou de solvants pour nettoyer le produit.
- Bande fréquence d'émission : 433,050 MHz – 434,790 MHz F: 433,420 MHz
- Puissance maximale transmise : ERP < 10 mW

EN

- Wireless switch/class III – Protection Index: IP30
- Maximum transmission time: 10 seconds
- Ambient temperature of use : -10T60 (-10°C / +60°C)
- Storage temperature: -30c to + 70°C
- Transmitter range: 20m through 2 concrete walls in normal pollution condition).
- Power: 3V lithium battery type CR 2032. Lifetime ± 3 years when 4 pressures of 1s. / day.
- Keep away from children
- Do not position the transmitter near metal in order to ensure its good working (reduced range).
- A radio appliance using the same frequency (for example : hi-fi radio headphones) may deteriorate our product's performance.
- Do not immerse the product, avoid splashing of liquids.
- Do not use abrasive products or solvents to clean the product.
- Frequency range: 433,050 MHz – 434,790 MHz F: 433,420 MHz
- Max power used: ERP < 10 mW

NL

- Draadloze schakelaar / klasse III / Dichtheidsklasse : IP30.
- Zendtijd : max. 10 Sec.
- Werkingstemperatuur : -10T60 (-10°C / +60°C)
- Bewaartemperatuur: -30°C tot +70°C
- Reikwijdte : 20m door 2 muren van gewapend beton (onder normale omstandigheden).
- Voeding : 3V lithium batterij type CR 2032 - Levensduur : ±3 jaar bij 4 drukken van 1s. per dag.
- Buiten bereik van kinderen houden.
- Zet de zender niet tegen of in de buurt van een metaalen deel, het bereik zal dan namelijk kleiner zijn.
- Een radiotoepassing die gebruikt maakt van dezelfde frequentie (bijvoorbeeld een draadloze hi-fi hoofdtelefoon) kan de werking van onze producten nadelig beïnvloeden.
- Mors geen vloeistof op de product of dompel hem niet onder in vloeistof.
- Gebruik geen schurende producten of oplosmiddelen om het product te reinigen.
- Frequentie bandbreedte: 433.050 MHz - 434.790 MHz F: 433.420 MHz
- Maximaal zendvermogen: ERP <10 mW



PL

- Nadajnik : klasa III - Stopień zabezpieczenia : IP30
- Czas transmiji : maks 10 sek.
- Temperatura użytkowania : -10T60 (-10°C / +60°C)
- Temperatura przechowywania : -30°C / +70°C
- Zasięg nadajnika: 20m przez dwie ściany żelbetonowe (w warunkach normalnych zanieczyszczenia)
- Zasilanie : 3 V bateria litowa typu CR 2032.
- Żywotność około ± 3 lata przy obsłudze 4 rzy dziennie.
- Nie wolno pozwalać dzieciom na zabawę urządzeniami sterującymi.
- Nie należy umieszczać nadajnika w pobliżu powierzchni metalowych, które mogłyby powodować zakłócenia w jego prawidłowym jego funkcjonowaniu (zmniejszenie zasięgu)
- Używanie urządzeń radiowych pracujących na tej samej częstotliwości (433,42MHz) może spowodować pogorszenie działania naszego urządzenia (np: słuchawki radiowe hi-fi).
- Nie zanurzaj urządzenia, uniknąć rozpryskiwania cieczy.
- Nie używać materiałów ściernych ani rozpuszczalników do czyszczenia urządzenia.
- Zakres częstotliwości: 433,050 MHz – 434,790 MHz F: 433,420 MHz
- Maksymalna moc wypromieniowana : ERP < 10 mW

ES

- Inversor sem cabo / classe III / Índice de protección : IP30
- Tempo de transmissão : 10 segundos no máximo
- Temperatura de funcionamento : -10T60 (-10°C / +60°C)
- Temperatura de armazenamento: -30°C a +70°C
- Alcance : 20 mts através de 2 paredes de cimento armado (em meio normalmente poluído).
- Alimentação : pilha de lítio 3 V do tipo CR 2032. Duração ± 3 anos com 4 impulsos de 1s. por dia.
- Manter fora do alcance das crianças.
- Afastar o emissor das superfícies metálicas (podem reduzir o alcance) afectando o su bom funcionamento.
- A utilização de aparelhos que utilizem as mesma ondas de frequência (ex: auriculares Hifi) podem reducir as prestações do nosso produto.
- Não derrame líquidos sobre o aparelho nem o mergulhe em líquidos.
- Não utilize produtos abrasivos ou solventes para limpar o aparelho
- Alcance de Frequência : 433,050 MHz – 434,790 MHz F: 433,420 MHz
- Potência Máxima Utilizada : ERP < 10 mW

CZ

- Bezdrátový vysílač : třída III - Kryti : IP30
- Maximální doba vysílání je 10 sek.
- Pracovní teplota : -10T60 (-10°C / +60°C)
- Okolní teplota při uskladnění : -30°C / +70°C
- Vysílači dosah přes 2 betonové stěny: 20m při standardních podmínkách.
- Napájení : 3 V litiové baterie typ CR 2032. Životnost ± 3 roky pro 4 stisknutí 1 sek./den.
- Uchovávejte mimo dosah dětí.
- Umístěte vysílač v dostatečné vzdálenosti od kovových dílů, které by mohly ovlivnit jeho výkon.
- Používání vysílacího zařízení pracujícího na stejné kmitočtu (433,42MHz) může zhoršit spolehlivost našeho zařízení (např. bezdrátová sluchátka).
- Neponožujte přípravek, zabrání potřísnění tekutin.
- Nepoužívejte abrazivní prostředky nebo rozpouštědla k čištění produktu.
- Čestotlivost pásma transmisi: : 433,050 MHz – 434,790 MHz F: 433,420 MHz
- Maksymalna moc wypromieniowana : ERP < 10 mW

PT

- Inversor sin cable / classe III / Índice de protección : IP30
- Duración máxima de emisión : 10 segundos
- Temperatura de funcionamiento : -10T60 (-10°C / +60°C)
- Temperatura de almacenamiento: -30°C a +70°C
- Alcance : 20 mts a través 2 paredes de hormigón armado (en medio normalmente contaminado).
- Alimentación : pila titanium 3 V de tipo CR 2032. Duración ±3 años con 4 impulsiones de 1s. al día.
- Manterner a distancia de los niños.
- Alejarel emisores de todas las superficies metálicas que pudieran resultar nocivas para su buen funcionamiento (pérdida de alcance).
- La utilización de aparatos de frecuencias que utilice las mismas ondas (ej.auriculares hifi) puede degradar las prestaciones de nuestro producto.
- Do derrame líquidos sobre el producto ni lo sumerja.
- No utilice productos abrasivos ni disolventes para limpiar el producto.
- Banda de frecuencia de transmisión : 433,050 MHz – 434,790 MHz F: 433,420 MHz
- Potencia radiada aparente : ERP< 10 mW



The roof window.



www.roto-contacts.com



www.roto-extra.com

Roto Frank DST Vertriebs-GmbH
Wilhelm-Frank-Straße 38-40
97980 Bad Mergentheim
Deutschland

