



Wandsender 5-Kanal II

Wall transmitter 5-channel II

Émetteur mural à 5 canaux II

Pilot ścienny 5-kanałowy II



ZEL STG WS 5 II (EC715)



4034 630 405 0 14.05.2018



Inhaltsverzeichnis

Allgemeines.....	3
Gewährleistung.....	3
Sicherheitshinweise	4
Bestimmungsgemäße Verwendung	5
Anzeigen- und Tastenerklärung.....	6
Funktionserklärung	7
Einlernen des Funks	8
Montage Wandhalterung	11
Batteriewechsel	11
Reinigung.....	12
Technische Daten	12
Was tun wenn...?.....	12
Herstellerverweis	13
Vereinfachte EU-Konformitätserklärung.....	13



Allgemeines

Mit diesem Sender können Sie bis zu 5 Empfänger über zugewiesene Kanäle einzeln oder alle zusammen steuern.

Eine einfache Bedienung zeichnet dieses Gerät aus.

Beachten Sie bitte bei der Installation sowie bei der Einstellung des Gerätes die vorliegende Montage- und Betriebsanleitung.

Erklärung Piktogramme

	VORSICHT	VORSICHT kennzeichnet eine Gefahr, die zu Verletzungen führen kann, wenn sie nicht vermieden wird.
	ACHTUNG	ACHTUNG kennzeichnet Maßnahmen zur Vermeidung von Sachschäden.
		Bezeichnet Anwendungstipps und andere nützliche Informationen.

Gewährleistung

Bauliche Veränderungen und unsachgemäße Installationen entgegen dieser Anleitung und unseren sonstigen Hinweisen können zu ernsthaften Verletzungen von Körper und Gesundheit der Benutzer, z. B. Quetschungen, führen, sodass bauliche Veränderungen nur nach Absprache mit uns und unserer Zustimmung erfolgen dürfen und unsere Hinweise, insbesondere in der vorliegenden Montage- und Betriebsanleitung, unbedingt zu beachten sind.

Eine Weiterverarbeitung der Produkte entgegen deren bestimmungsgemäßen Verwendung ist nicht zulässig.

Endproduktehersteller und Installateur haben darauf zu achten, dass bei Verwendung unserer Produkte alle, insbesondere hinsichtlich Herstellung des Endproduktes, Installation und Kundenberatung, erforderlichen gesetzlichen und behördlichen Vorschriften, insbesondere die einschlägigen aktuellen EMV-Vorschriften, beachtet und eingehalten werden.

Sicherheitshinweise

Allgemeine Hinweise

- Bitte bewahren Sie die Anleitung auf!
- Nur in trockenen Räumen verwenden.
- Verwenden Sie nur unveränderte Originalteile des Steuerungsherstellers.
- Halten Sie Kinder von Steuerungen fern.
- Beachten Sie Ihre landesspezifischen Bestimmungen.
- Verbrauchte Batterie fachgerecht entsorgen. Batterie nur durch identischen Typ (siehe Technische Daten) ersetzen.



VORSICHT

- **Halten Sie Personen aus dem Fahrbereich der Anlagen fern.**
- **Wird die Anlage durch einen oder mehrere Sender gesteuert, muss der Fahrbereich der Anlage während des Betriebes einsehbar sein.**
- **Gerät enthält verschluckbare Kleinteile.**

Bestimmungsgemäße Verwendung

Der Sender in der vorliegenden Anleitung darf ausschließlich im Innenbereich für die Ansteuerung von Centronic kompatiblen Funk-Antrieben und Funk-Steuerungen verwendet werden.

- Bitte beachten Sie, dass Funkanlagen nicht in Bereichen mit erhöhtem Störungsrisiko betrieben werden dürfen (z. B. Krankenhäuser, Flughäfen).
- Die Fernsteuerung ist nur für Geräte und Anlagen zulässig, bei denen eine Funktionsstörung im Sender oder Empfänger keine Gefahr für Personen, Tiere oder Sachen ergibt oder dieses Risiko durch andere Sicherheitseinrichtungen abgedeckt ist.
- Der Betreiber genießt keinerlei Schutz vor Störungen durch andere Fernmeldeanlagen und Endeinrichtungen (z. B. auch durch Funkanlagen, die ordnungsgemäß im gleichen Frequenzbereich betrieben werden).
- Funkempfänger nur mit vom Hersteller zugelassenen Geräten und Anlagen verbinden.



- **Achten Sie darauf, dass die Steuerung nicht im Bereich metallischer Flächen oder magnetischer Felder installiert und betrieben wird.**
- **Funkanlagen, die auf der gleichen Frequenz senden, können zur Störung des Empfangs führen.**
- **Es ist zu beachten, dass die Reichweite des Funksignals durch den Gesetzgeber und die baulichen Maßnahmen begrenzt ist.**

Anzeigen- und Tastenerklärung

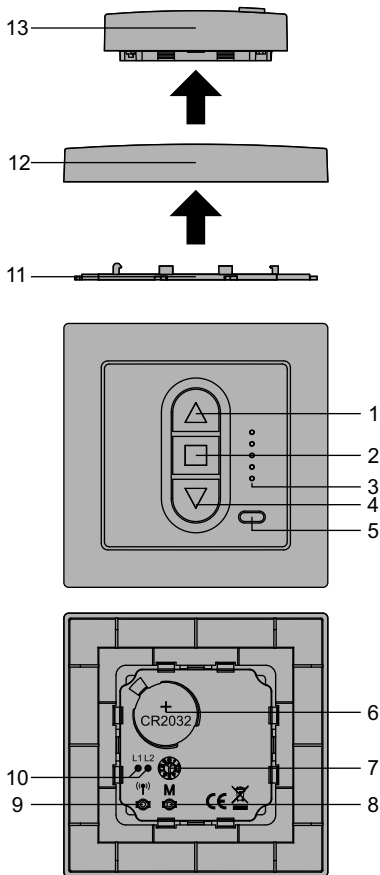

1. AUF-Taste	8. Ohne Funktion
2. STOPP-Taste	9. Einlerntaste
3. Kanalkontrollleuchten	10. LED
4. AB-Taste	11. Wandhalterung
5. Kanalwahltaste	12. Rahmen
6. Batterie	13. Wandsender
7. Ohne Funktion	

Funktionserklärung

Kanal

Der Kanal eines Senders kann in einen oder mehrere Empfänger eingelernt werden. Die Ansteuerung eines Empfängers ist ein Individualbefehl, die mehrerer Empfänger ein Gruppenbefehl.

Zentralbefehl

Wählt man alle Kanäle des Senders an kann man alle zugeordneten Empfänger/-gruppen gleichzeitig ansteuern.

Kanalwahltaste

Mit der Kanalwahltaste können bis zu 5 Kanäle ausgewählt werden. Angezeigt werden die einzelnen Kanäle durch das Aufleuchten der zugehörigen Kanal-kontrollleuchte. Leuchten alle Kanalkontrollleuchten gleichzeitig, kann ein Zentralbefehl abgesetzt werden.

Kanalkontrollleuchten

Ein Funksignal wird durch das Aufleuchten der zugehörigen Kanalkontrollleuchte signalisiert. Lässt die Batterieleistung nach, blinkt die jeweilige Kanal-kontrollleuchte beim Senden. Die Sendeleistung bzw. die Funkreichweite wird durch Abnahme der Batterieleistung reduziert. Leuchtet die Kanalkontrollleuchte bei Tastendruck nicht mehr, muss die Batterie gewechselt werden.

Einlernen des Funks

Einlernen des Funks (Variante 1)

Die Beschreibung gilt für die folgenden Produkte:

- Rollladen ZRO EF
- Markise ZMA EF
- Funkempfänger FE 24 V
- Funkempfänger FE 230 V
- Funksteckdose FSD

1) Mastersender einlernen

a) Empfänger in Lernbereitschaft bringen



Bedienen Sie die Einlerntaste am Sender mit einem geeigneten zylindrischen Werkzeug (z. B. Kugelschreiber).

- Schalten Sie die Spannungsversorgung des Empfängers aus und nach 5 Sekunden wieder ein.

oder

- Betätigen Sie die Einlerntaste bzw. den Funkschalter des Empfängers.

Der Empfänger befindet sich nun für 3 Minuten in Lernbereitschaft.

b) Mastersender einlernen

Drücken Sie die Einlerntaste des Mastersenders innerhalb der Lernbereitschaft, bis der Empfänger das erfolgreiche Einlernen quittiert.

Damit ist der Einlernvorgang beendet.

2) Weitere Sender einlernen

1. Drücken Sie die Einlerntaste des Mastersenders, bis der Empfänger quittiert.
2. Drücken Sie nun die Einlerntaste des neuen Senders, bis der Empfänger quittiert.
3. Jetzt drücken Sie die Einlerntaste des neu einzulernenden Senders noch einmal.
4. Der Empfänger quittiert das erfolgreiche Einlernen.

Einlernen des Funks (Variante 2)

Die Beschreibung gilt für die folgenden Produkte:

- QT4
- WDT R4, R6
- WDT Solar R4, R6
- WDC i8
- Rollladen Solar ZRO SF (ab 01.05.2014)
- Markise Solar ZMA SF (ab 01.05.2014)



Das Wohndachfenster muss sich in Putzstellung befinden, sodass Sie die Einlerntasten des Empfängers erreichen können. Beachten Sie dazu die jeweilige Bedienungsanleitung. Die Einlerntasten befinden sich an der Steuerung, die am oberen Blendrahmen montiert ist. Beachten Sie außerdem die folgende Abbildung.

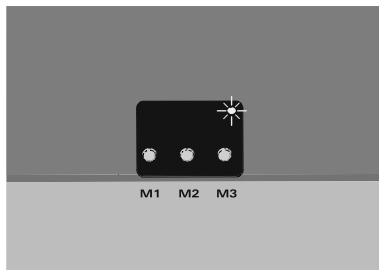

Mastersender einlernen

a. Empfänger in Lernbereitschaft bringen

Drücken Sie die gewünschte Einlerntaste an der Steuerung bis die LED leuchtet:

- ▷ **M1** zum Einlernen des Wohndachfensters (**grün**)
- ▷ **M2** zum Einlernen des Innenzubehörs (**orange**)
- ▷ **M3** zum Einlernen des Außenzubehörs (**rot**)

- ▶ Der Empfänger befindet sich nun für drei Minuten in Lernbereitschaft.

b. Mastersender einlernen

Drücken Sie die Einlerntaste des Mastersenders innerhalb der Lernbereitschaft, bis der Empfänger das erfolgreiche Einlernen quittiert (Signalton, Ruckeln, LED, etc.).

Programmierung des Empfängers löschen

Drücken und halten Sie die Tasten M1 und M3 an der Steuerung bis die LED dauerhaft leuchtet. Hierdurch werden **alle** eingelernten Sender gelöscht.

- ▶ Der Empfänger kann nun neu eingelernt werden.

Weitere Sender einlernen

1. Drücken Sie die Einlerntaste des Mastersenders, bis der Empfänger quittiert.
2. Drücken Sie nun die Einlerntaste des neuen Senders, bis der Empfänger quittiert.
3. Jetzt drücken Sie die Einlerntaste des neu einzulernenden Senders noch einmal.
4. Der Empfänger quittiert das erfolgreiche Einlernen.

Montage Wandhalterung



VORSICHT

Bei einer Montage auf eine Schalterdose hat diese leer zu sein.

Vor der Montage ist die Stromzuführung spannungsfrei zu schalten. Für die elektrische Installation sind die geltenden Vorschriften einzuhalten.

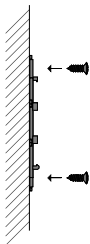
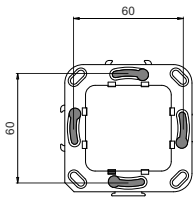

- Prüfen Sie vor der Montage an der gewünschten Montageposition die einwandfreie Funktion von Sender und Empfänger.
- Befestigen Sie die Halterung mit zwei Schrauben an der Wand.

Batteriewechsel



Den entsprechenden Batterietyp entnehmen Sie bitte aus dem Kapitel „Technische Daten“.

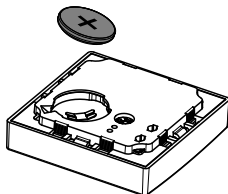
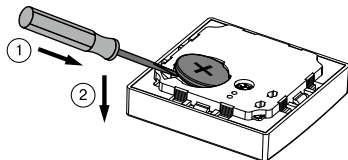

Reinigung

Reinigen Sie das Gerät nur mit einem geeigneten Tuch. Verwenden Sie keine Reinigungsmittel, die die Oberfläche angreifen können.

Technische Daten

Nennspannung	3 V DC
Batterietyp	CR 2032
Schutzart	IP 20
Zulässige Umgebungstemperatur	-10 bis +55 °C
Abgestrahlte maximale Sendeleistung	≤ 25 mW
Funkfrequenz	868,3 MHz

Die maximale Funkreichweite beträgt am und im Gebäude bis zu 25 m und im freien Feld bis zu 350 m.

Was tun wenn...?

Problem	Abhilfe
Antrieb läuft nicht.	Neue Batterie einlegen.
	Batterie richtig einlegen.
	Entfernung zum Empfänger verringern.
	Sender einlernen.
Gewünschter Antrieb läuft nicht.	Richtigen Kanal anwählen.

Herstellerverweis

Hersteller von dem Produkt in der vorliegenden Anleitung ist:

Becker-Antriebe GmbH
Friedrich-Ebert-Straße 2-4
35764 Sinn/Germany

Typenbezeichnung des Herstellers:

EC715

Hergestellt für:

Roto Dach- und Solartechnologie GmbH
Wilhelm-Frank-Straße 38-40
97980 Bad Mergentheim/Germany

Vereinfachte EU-Konformitätserklärung

Hiermit erklärt Becker-Antriebe GmbH, dass diese Funkanlage der Richtlinie 2014/53/EU entspricht.

Der vollständige Text der EU-Konformitätserklärung ist unter der folgenden Internetadresse verfügbar:

www.becker-antriebe.de/ce



Technische Änderungen vorbehalten.

Table of contents

General information	15
Warranty	15
Safety instructions	16
Intended use	17
Explanation of displays and buttons	18
Explanation of functions	19
Programming the remote control.....	20
Installing the wall bracket.....	22
Changing batteries.....	23
Cleaning.....	23
Technical data	23
What to do if...?.....	24
Reference to the manufacturer	24
Simplified EU declaration of conformity.....	24



General information

With this transmitter you are able to control up to 5 receivers via assigned channels individually or all at the same time.

This device is exceptionally easy to use.

Please observe these Assembly and Operating Instructions when installing and setting up the equipment.

Explanation of pictograms

	CAUTION	CAUTION indicates a hazardous situation which, if not avoided, could result in injury.
	ATTENTION	ATTENTION indicates measures that must be taken to avoid damage to property.
		Denotes user tips and other useful information.

Warranty

Structural modifications and incorrect installation which are not in accordance with these and our other instructions can result in serious injuries, e.g., crushing of limbs. Therefore, structural modifications may only be carried out with our prior approval and strictly in accordance with our instructions, particularly the information contained in these Assembly and Operating Instructions. Any further processing of the products which does not comply with their intended use is not permitted.

The end product manufacturer and fitter have to ensure that all the relevant current statutory, official and, in particular, EMC regulations are adhered to during utilisation of our products, especially with regard to end product manufacture, installation and customer advice.

Safety instructions

General information

- Please keep the instruction manual safe!
- Only use in dry rooms.
- Only use unmodified original parts from the control unit manufacturer.
- Keep children away from control units.
- Observe all pertinent country-specific regulations.
- Dispose of used batteries properly. Only replace the battery with one of the same type (see Technical Data).



Caution

- **Keep people out of the system's range of travel.**
- **If the system is controlled by one or more transmitters, the system's range of travel must always be visible during operation.**
- **Device contains small parts that can be swallowed.**

Intended use

The transmitter described in these instructions must only be used for operating Centronic-compatible radio drives and radio control units.

- Please note that radio-controlled systems may not be used in areas with a high risk of interference (e.g. hospitals, airports).
- The remote control is intended solely for use with equipment and systems in which malfunctions in the transmitter or receiver would not pose any risk to persons, animals or property, or which contain safety devices to eliminate such risks.
- The operator is not protected from interference from other telecommunications systems and terminal equipment (e.g. even from radio-controlled systems which are properly operated in the same frequency range).
- Only connect radio receivers to devices and systems approved by the manufacturer.



- **Ensure that the control unit is not installed or operated close to metal surfaces or magnetic fields.**
- **Radio-controlled systems transmitting on the same frequency may cause reception interference.**
- **Note that the range of the radio signal is limited by legislation as well as by design.**

Explanation of displays and buttons

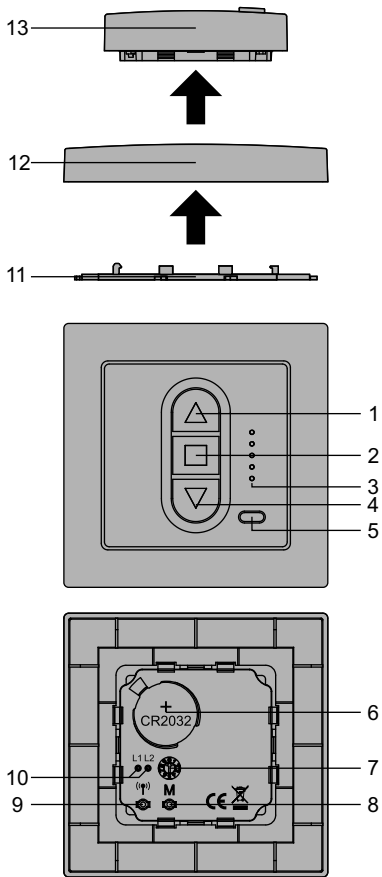

1. UP button	8. No function
2. STOP button	9. Programming button
3. Channel indicator lamps	10. LED
4. DOWN button	11. Wall bracket
5. Channel selection button	12. Frame
6. Battery	13. Wall transmitter
7. No function	

Explanation of functions

Channel

The channel of a transmitter can be programmed into one or more receivers. One receiver is operated through an individual command, several receivers through a group command.

Central command

If all the channels of the transmitter are selected, it is possible to operate all of the assigned receivers/groups simultaneously.

Channel selection button

Up to 5 channels can be selected using the channel selection button. The individual channels are indicated by the corresponding channel indicator lamp lighting up. If all the channel indicator lamps light up at the same time, a central command can be transmitted.

Channel indicator lamps

A radio signal is indicated by the corresponding channel indicator lamp lighting up. The respective channel indicator lamp flashes while transmitting if the battery is getting weak. The transmission strength and the radio range decrease as battery power declines. If the channel indicator lamp no longer lights up when a button is pressed, the battery must be replaced.

Programming the remote control

Programming the remote control (variant 1)

This description applies to the following products:

- Roller shutter ZRO EF
- Awning ZMA EF
- Radio receiver FE 24 V
- Radio receiver FE 230 V
- Remote-controlled socket FSD

1) Programming the master transmitter

a) Preparing the receiver for programming



Operate the programming button on the transmitter using a suitable cylindrical tool (e.g. a ballpoint pen).

- Switch off the power supply to the receiver for 5 seconds, then switch it back on

or

- Operate the programming button or the radio switch of the receiver.

The receiver is now in programming mode for 3 minutes.

b) Programming the master transmitter

Press the programming button on the master transmitter while in programming mode until the receiver confirms that programming has been successful. The programming process is now complete.

2) Programming additional transmitters

1. Press the programming button of the master transmitter until the receiver confirms.
2. Then press the programming button of the new transmitter until the receiver confirms.
3. Now press the programming button of the new transmitter again.
4. The receiver confirms successful programming.

Programming the remote control (variant 2)

This description applies to the following products:

- QT4
- WDT R4, R6
- WDT Solar R4, R6
- WDC i8
- Roller shutter Solar ZRO SF (as from 01.05.2014)
- Awning Solar ZMA SF (as from 01.05.2014)



The skylight window must be in the cleaning position so that you can reach the receiver's programming button. Refer to the relevant user instructions here. The programming buttons are located on the control unit which is fitted to the top frame. Please also note the following illustration.

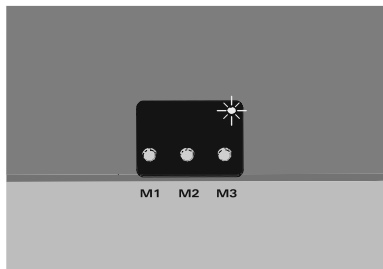

Programming the master transmitter

a. Preparing the receiver for programming

Hold down the desired programming button on the control unit until the LED lights up:

- ▶ **M1** for programming the skylight window (**green**)
- ▶ **M2** for programming the interior accessories (**orange**)
- ▶ **M3** for programming the exterior accessories (**red**)
- ▶ The receiver is now in Programming mode for three minutes.

b. Programming the master transmitter

Press the programming button on the master transmitter whilst in Programming mode until the receiver confirms that programming was successful (signal tone, jerk, LED, etc.).

Deleting the receiver's programming

Press and hold down the M1 and M3 buttons on the control unit until the LED lights up continuously. This will clear **all** the programmed transmitters.

- ▶ The receiver can now be reprogrammed.

Programming more transmitters

1. Press the programming button of the master transmitter until the receiver confirms.
2. Then press the programming button of the new transmitter until the receiver confirms.
3. Now press the programming button of the new transmitter again.
4. The receiver confirms successful programming.

Installing the wall bracket



Caution

If mounted in a switch box, the latter must be empty.
Prior to installation, the power supply must be disconnected.
The applicable regulations for electrical installation must be complied with.

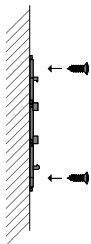
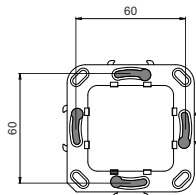

- Before installation in the desired installation position, check that the transmitter and receiver are functioning properly.
- Use two screws to fix the bracket to the wall.

Changing batteries



You will find the appropriate battery type in the "Technical data" chapter.

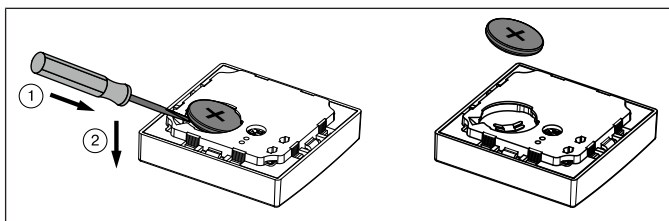

Cleaning

Only clean the device with a suitable cloth. Do not use aggressive cleaning agents that may damage the surface.

Technical data

Rated voltage	3 V DC
Battery type	CR 2032
Degree of protection	IP 20
Permissible ambient temperature	-10 to +55°C
Maximum emitted transmission output	≤ 25 mW
Radio frequency	868.3 MHz

The maximum transmitter range on and in the building is up to 25 m, and up to 350 m in the open.

What to do if...?

Problem	Remedy
Drive is not functioning.	Insert a new battery.
	Insert the battery correctly.
	Reduce distance from receiver.
	Program transmitter.
Desired drive is not functioning.	Select correct channel.

Reference to the manufacturer

The manufacturer of the product described in these instructions is:

Becker-Antriebe GmbH
Friedrich-Ebert-Strasse 2-4
35764 Sinn/Germany

Manufacturer's type designation:

EC715

Manufactured for:

Roto Dach- und Solartechnologie GmbH
Wilhelm-Frank-Straße 38-40
97980 Bad Mergentheim/Germany

Simplified EU declaration of conformity

Becker-Antriebe GmbH hereby declares that this radio control system complies with Directive 2014/53/EU.

The full text of the EU declaration of conformity is available at the following web address:

www.becker-antriebe.com/ce



Subject to technical changes without notice.

Sommaire

Généralités.....	27
Garantie	27
Consignes de sécurité.....	28
Utilisation conforme	29
Description des affichages et des touches	30
Description du fonctionnement	31
Programmation radio	32
Montage du support mural.....	35
Remplacement des piles	35
Nettoyage	36
Caractéristiques techniques	36
Que faire si... ..	36
Référence du fabricant	37
Déclaration de conformité UE simplifiée.....	37



Généralités

Cet émetteur permet de commander individuellement ou simultanément jusqu'à 5 récepteurs via les canaux affectés.

Cet appareil se caractérise par une utilisation simple.

Veuillez respecter la présente notice de montage et d'utilisation pour l'installation ainsi que pour le réglage de l'appareil.

Explication des pictogrammes

	PRUDENCE	PRUDENCE signale un risque pouvant entraîner des blessures s'il n'est pas évité.
	ATTENTION	ATTENTION signale des mesures à prendre pour éviter des dommages matériels.
		Indique des conseils d'utilisation et autres informations utiles.

Garantie

Toute modification du moteur et toute installation inappropriée allant à l'encontre de cette notice et de nos autres consignes peuvent causer des blessures corporelles graves ou représenter un risque pour la santé des utilisateurs, par ex. des contusions. C'est pourquoi, toute modification de la construction ne peut être effectuée qu'après nous en avoir informés et après obtention de notre accord. Nos consignes, notamment celles mentionnées dans la présente notice de montage et d'utilisation, doivent être respectées impérativement.

Toute modification des produits allant à l'encontre de leur utilisation conforme n'est pas autorisée.

Lorsqu'ils utilisent nos produits, les fabricants des produits finis et les installateurs doivent impérativement tenir compte et respecter toutes les dispositions légales et administratives nécessaires, en particulier les dispositions relatives à la compatibilité électromagnétique actuellement en vigueur, notamment en ce qui concerne la production du produit fini, l'installation et le service clientèle.

Consignes de sécurité

Remarques générales

- Veuillez conserver la présente notice !
- À utiliser uniquement dans des locaux secs.
- Utilisez uniquement des pièces d'origine du fabricant de commandes n'ayant subi aucune modification.
- Tenez les enfants à l'écart des commandes.
- Respectez les directives spécifiques de votre pays.
- Éliminez les piles usagées de manière conforme. Remplacez la pile uniquement par une pile de type identique (voir caractéristiques techniques).



Prudence

- **Veillez à ce que personne ne se tienne dans la zone de déploiement des installations.**
- **Lorsque l'installation est pilotée par un ou plusieurs émetteurs, la zone de déploiement de l'installation doit être visible pendant le fonctionnement.**
- **L'appareil contient des petites pièces susceptibles d'être avalées.**

Utilisation conforme

L'émetteur décrit dans la présente notice est conçu uniquement pour le pilotage de moteurs et de commandes radio compatibles avec Centronic.

- Sachez qu'il est interdit d'utiliser les installations radio dans des zones où le risque de perturbations est élevé (par ex. hôpitaux, aéroports).
- La commande à distance n'est autorisée que pour les appareils et installations pour lesquels une perturbation fonctionnelle dans l'émetteur ou dans le récepteur ne constitue aucun danger pour les personnes, les animaux ou les choses ou pour lesquels ce risque est éliminé grâce à d'autres dispositifs de sécurité.
- L'exploitant n'est en aucun cas protégé contre les perturbations provoquées par d'autres installations de télécommunication et de dispositifs terminaux (par ex. par des installations radio qui sont utilisées de manière conforme dans la même plage de fréquence).
- Combinez les récepteurs radio uniquement avec des appareils et des installations autorisés par le fabricant.



- **Veillez à ce que la commande ne soit pas installée ni utilisée à proximité de surfaces métalliques ou de champs magnétiques.**
- **Les installations radio qui émettent sur la même fréquence peuvent causer une perturbation de la réception.**
- **Sachez que la portée du signal radio est limitée par la législation et par les mesures relatives à la construction.**

Description des affichages et des touches

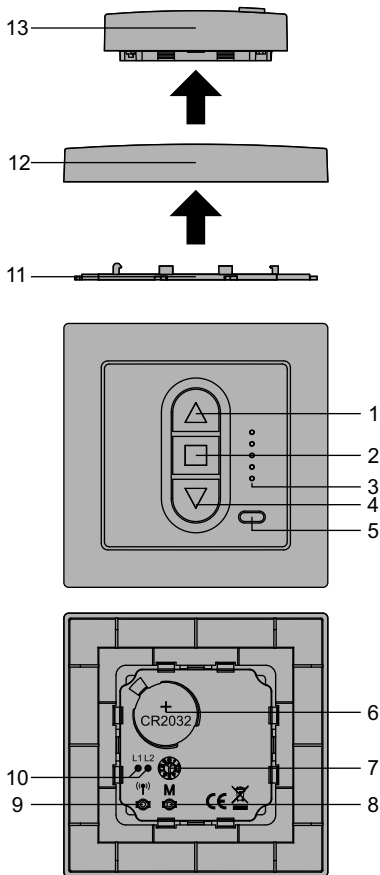

1. Touche MONTÉE	8. Aucune fonction
2. Touche ARRÊT	9. Touche de programmation
3. Témoins de contrôle du canal	10. LED
4. Touche DESCENTE	11. Support mural
5. Touche de sélection de canaux	12. Châssis
6. Pile	13. Émetteur mural
7. Aucune fonction	

Description du fonctionnement

Canal

Le canal d'un émetteur peut être programmé dans un ou plusieurs récepteurs. La commande d'un récepteur est un ordre individuel, la commande de plusieurs récepteurs est un ordre groupé.

Ordre centralisé

En choisissant tous les canaux de l'émetteur, vous pouvez commander simultanément tous les récepteurs/groupes affectés.

Touche de sélection de canaux

La touche de sélection de canaux permet de sélectionner jusqu'à 5 canaux. Les différents canaux sont indiqués par l'allumage des témoins de contrôle correspondants. Si tous les témoins de contrôle de canaux s'allument simultanément, un ordre centralisé peut être désactivé.

Témoins de contrôle du canal

Le témoin de contrôle du canal correspondant s'allume lorsqu'un signal radio est émis. Si la puissance de la pile diminue, le témoin de contrôle correspondant du canal clignote lors de l'émission de l'ordre. La diminution de la puissance des piles entraîne une diminution de la puissance d'émission et de la portée radio. Si le témoin de contrôle du canal ne s'allume plus lorsque la touche est actionnée, la pile doit être remplacée.

Programmation radio

Programmation radio (variante 1)

La description est valable pour les produits suivants :

- Volet roulant ZRO EF
- Store banne ZMA EF
- Récepteur radio FE 24 V
- Récepteur radio FE 230 V
- Prise radio FSD

1) Programmation de l'émetteur maître

a) Mise en mode de programmation du récepteur



Actionnez les touches de programmation de l'émetteur à l'aide d'un outil cylindrique approprié (par ex. stylo).

- Coupez le courant du récepteur puis remettez-le sous tension après 5 secondes.

ou

- Actionnez la touche de programmation ou le commutateur radio du récepteur.

Le récepteur se trouve maintenant en mode de programmation pendant 3 minutes.

b) Programmation de l'émetteur maître

Appuyez sur la touche de programmation de l'émetteur maître en mode de programmation, jusqu'à acquittement par le récepteur de la réussite de la programmation.

Le processus de programmation est ainsi terminé.

2) Programmation d'autres émetteurs

1. Appuyez sur la touche de programmation de l'émetteur maître jusqu'à acquittement par le récepteur.
2. Appuyez ensuite sur la touche de programmation du nouvel émetteur jusqu'à acquittement par le récepteur.
3. Appuyez maintenant une nouvelle fois sur la touche de programmation du nouvel émetteur que vous souhaitez programmer.
4. Le récepteur acquitte la programmation avec succès.

Programmation radio (variante 2)

La description est valable pour les produits suivants :

- QT4
- WDT R4, R6
- WDT Solar R4, R6
- WDC i8
- Volet roulant solaire ZRO SF (à partir du 01/05/2014)
- Store banne solaire ZMA SF (à partir du 01/05/2014)



La lucarne doit se trouver en position de nettoyage de manière à pouvoir atteindre les touches de programmation du récepteur. Pour cela, tenez compte de la notice d'utilisation correspondante. Les touches de programmation se trouvent sur la commande montée sur le dormant supérieur. Tenez également compte de l'illustration suivante.

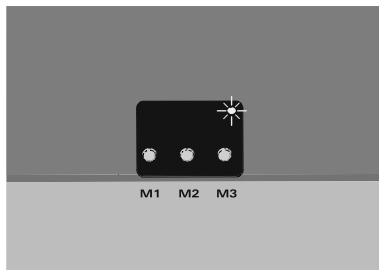

Programmation de l'émetteur maître

a. Mise en mode de programmation du récepteur

Appuyez sur la touche de programmation souhaitée de la commande jusqu'à ce que la LED s'allume :

- ▷ **M1** pour programmer la lucarne (**vert**)
 - ▷ **M2** pour programmer les accessoires intérieurs (**orange**)
 - ▷ **M3** pour programmer les accessoires extérieurs (**rouge**)
- ▶ Le récepteur se trouve maintenant en mode de programmation pendant trois minutes.

b. Programmation de l'émetteur maître

Appuyez sur la touche de programmation de l'émetteur maître en mode de programmation, jusqu'à acquittement par le récepteur de la réussite de la programmation (signal acoustique, à-coups, LED, etc.).

Effacement de la programmation du récepteur

Appuyez et maintenez enfoncées les touches M1 et M3 de la commande, jusqu'à ce que la LED s'allume en continu. **Tous** les émetteurs programmés sont ainsi supprimés.

- ▶ Le récepteur peut alors être reprogrammé.

Programmation d'émetteurs supplémentaires

1. Appuyez sur la touche de programmation de l'émetteur maître jusqu'à acquittement par le récepteur.
2. Appuyez ensuite sur la touche de programmation du nouvel émetteur jusqu'à acquittement par le récepteur.
3. Appuyez maintenant une nouvelle fois sur la touche de programmation du nouvel émetteur que vous souhaitez programmer.
4. Le récepteur acquitte la programmation avec succès.

Montage du support mural



Prudence

En cas de montage sur un boîtier d'interrupteur, ce dernier doit être vide.

Coupez l'alimentation électrique avant le montage. Respectez les prescriptions en vigueur pour l'installation électrique.

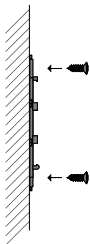
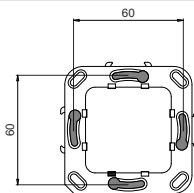

- Avant de les monter dans les positions souhaitées, assurez-vous du bon fonctionnement de l'émetteur et du récepteur.
- Fixez le support au mur à l'aide de deux vis.

Remplacement des piles



Le type de pile correspondant est indiqué dans le chapitre « Caractéristiques techniques ».

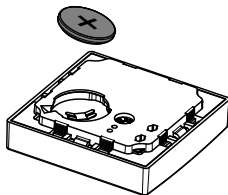
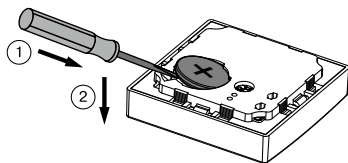

Nettoyage

Nettoyez l'appareil uniquement avec un chiffon adapté. N'utilisez pas de produits de nettoyage qui risqueraient d'attaquer la surface.

Caractéristiques techniques

Tension nominale	3 V CC
Type de piles	CR 2032
Indice de protection	IP 20
Température ambiante admissible	-10 à +55 °C
Puissance d'émission maximale émise	≤ 25 mW
Fréquence radio	868,3 MHz

La portée radio maximale peut aller jusqu'à 25 m en intérieur et jusqu'à 350 m en extérieur.

Que faire si...

Problème	Comment y remédier
Le moteur ne fonctionne pas.	Placez une nouvelle pile.
	Placez la pile correctement.
	Réduisez la distance du récepteur.
	Programmez l'émetteur.
Le moteur souhaité ne fonctionne pas.	Sélectionner le bon canal.

Référence du fabricant

Le fabricant du produit décrit dans la présente notice est la société :

Becker-Antriebe GmbH
Friedrich-Ebert-Strasse 2-4
35764 Sinn/Allemagne

Désignation de type du fabricant :

EC715

Fabriqué pour :

Roto Dach- und Solartechnologie GmbH
Wilhelm-Frank-Straße 38-40
97980 Bad Mergentheim/Germany

Déclaration de conformité UE simplifiée

La société Becker-Antriebe GmbH atteste par la présente que cette installation radio satisfait aux exigences de la directive 2014/53/UE.

Le texte intégral de la déclaration de conformité UE est disponible sur Internet à l'adresse suivante :

www.becker-antriebe.com/ce



Sous réserve de modifications techniques.

Spis treści

Informacje ogólne	39
Gwarancja	39
Wskazówki bezpieczeństwa	40
Zastosowanie zgodne z przeznaczeniem	41
Objaśnienie wskaźników i przycisków	42
Działanie	43
Programowanie sygnału radiowego	44
Montaż uchwyty naściennego	47
Wymiana baterii	47
Czyszczenie	48
Dane techniczne	48
Co robić, gdy...?	48
Informacja o producencie	49
Uproszczona deklaracja zgodności UE	49



Informacje ogólne

Pilot umożliwia indywidualne lub łączne sterowanie maksymalnie 5 odbiornikami poprzez przypisane kanały radiowe.

Urządzenie wyróżnia się łatwością obsługi.

Podczas instalacji i ustawiania urządzenia należy przestrzegać niniejszej instrukcji montażu i obsługi.

Objaśnienie piktogramów

	ZACHOWAĆ OSTROŻNOŚĆ	ZACHOWAĆ OSTROŻNOŚĆ oznacza zagrożenie, którego zignorowanie może prowadzić do obrażeń.
	UWAGA	UWAGA oznacza środki zapobiegające szkodom materialnym.
		Oznacza wskazówki dotyczące eksploatacji oraz inne użyteczne informacje.

Gwarancja

Zmiany konstrukcyjne oraz niewłaściwy montaż niezgodny z niniejszą instrukcją i innymi naszymi wskazówkami mogą prowadzić do poważnych obrażeń ciała i uszczerbku na zdrowiu użytkownika, jak np. zmiężdżeń, dlatego też zmiany konstrukcyjne mogą być przeprowadzane jedynie po uzgodnieniu z nami i za naszą zgodą, a wszelkie wskazówki, zwłaszcza zamieszczone w niniejszej instrukcji montażu i obsługi, muszą być bezwzględnie przestrzegane. Dalsze przetwarzanie produktów w sposób niezgodny z ich przeznaczeniem jest niedozwolone.

Wytwórca produktu końcowego oraz instalator mają obowiązek zwracać uwagę, aby podczas stosowania naszych produktów przestrzegane były i dotrzymany wszystkie przepisy prawne i administracyjne, zwłaszcza w zakresie produkcji produktu końcowego, instalacji i doradztwa, w tym odnośnie aktualne przepisy dotyczące kompatybilności elektromagnetycznej.

Wskazówki bezpieczeństwa

Ogólne wskazówki

- Należy zachować niniejszą instrukcję!
- Użytkować urządzenie wyłącznie w suchych pomieszczeniach.
- Stosować wyłącznie niezmodyfikowane, oryginalne części producenta sterownika.
- Przechowywać sterowniki w miejscu niedostępnym dla dzieci.
- Należy przestrzegać obowiązujących przepisów krajowych.
- Zużyte baterie należy utylizować zgodnie z przepisami. Baterie można wymieniać wyłącznie na baterie tego samego typu (zob. Dane techniczne).



Zachować ostrożność

- Zapobiegać dostępowi osób do strefy przesuwu urządzeń.
- Jeżeli urządzenie sterowane jest poprzez jeden lub kilka pilotów, podczas ich obsługi droga przesuwu urządzenia musi być dobrze widoczna.
- Urządzenie zawiera małe elementy, które mogą zostać przypadkowo połknięte.

Zastosowanie zgodne z przeznaczeniem

Pilot opisany w niniejszej instrukcji jest przeznaczony do eksploatacji wyłącznie w pomieszczeniach i może być stosowane wyłącznie do sterowania napędami sterowanymi radiowo oraz sterownikami radiowymi kompatybilnymi z produktami Centronic.

- Należy pamiętać, że urządzenia radiowe nie mogą być eksploatowane w obszarach o podwyższonym ryzyku zakłóceń (np. w szpitalach, na lotniskach).
- Stosowanie zdalnego sterowania dopuszczalne jest wyłącznie w urządzeniach i instalacjach, w przypadku których zakłócenie działania pilota i odbiornika nie stanowi zagrożenia dla osób, zwierząt lub rzeczy, bądź też ryzyko to jest niwelowane przez inne urządzenia zabezpieczające.
- Użytkownik nie jest zabezpieczony przed jakimikolwiek zakłóceniami spowodowanymi przez inne przekaźniki oraz urządzenia końcowe (np. urządzenia radiowe pracujące zgodnie z przeznaczeniem w tym samym zakresie częstotliwości).
- Odbiornik radiowy może być stosowany wyłącznie z urządzeniami i instalacjami dopuszczonymi przez producenta.



- **Należy zwrócić uwagę, aby sterownik nie był instalowany ani użytkowany w pobliżu powierzchni metalowych lub pól magnetycznych.**
- **Urządzenia radiowe nadające na tej samej częstotliwości mogą prowadzić do zakłóceń w odbiorze.**
- **Należy pamiętać, że zasięg sygnału radiowego ograniczony jest przez przepisy prawne oraz rozwiązania budowlane.**

Objaśnienie wskaźników i przycisków

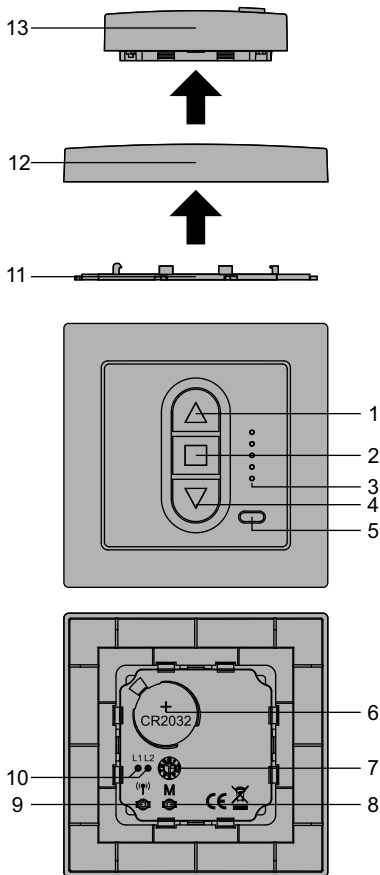

1. Przycisk GÓRA	8. Brak funkcji
2. Przycisk STOP	9. Przycisk programowania
3. Lampki kontrolne kanałów	10. LED
4. Przycisk DÓŁ	11. Uchwyt naścienny
5. Przycisk wyboru kanału	12. Ramka
6. Bateria	13. Pilot ścienny
7. Brak funkcji	

Działanie

Kanał

Kanał pilota może zostać zaprogramowany w jednym lub większej ilości odbiorników. Sterowanie odbiornikiem odbywa się poprzez polecenie indywidualne, natomiast sterowanie kilkoma odbiornikami poprzez polecenie grupowe.

Polecenie centralne

W przypadku wyboru wszystkich kanałów na pilocie możliwe jest jednoczesne sterowanie wszystkimi przyporządkowanymi odbiornikami/grupami odbiorników.

Przycisk wyboru kanału

Za pomocą przycisku wyboru kanału można wybrać maksymalnie 5 kanałów. Wybór poszczególnych kanałów sygnalizowany jest poprzez świecenie odpowiednich lampek kontrolnych. Jeżeli wszystkie lampki kontrolne kanałów świecą jednocześnie, możliwe jest wydanie polecenia centralnego.

Lampki kontrolne kanałów

Nadawanie sygnału radiowego sygnalizowane jest poprzez świecenie odpowiednich lampek kontrolnych. Jeżeli moc baterii słabnie, w trakcie nadawania sygnału miga aktywna lampka kontrolna kanału. Moc nadawania, wzgl. zasięg sygnału radiowego słabnie wraz z obniżaniem się mocy baterii. Gdy lampka kontrolna kanału przestaje świecić podczas wciskania przycisku, należy wymienić baterię.

Programowanie sygnału radiowego

Programowanie sygnału radiowego (wariant 1)

Opis obowiązuje dla następujących produktów:

- Roleta ZRO EF
- Markiza ZMA EF
- Odbiornik radiowy FE 24 V
- Odbiornik radiowy FE 230 V
- Gniazdko radiowe FSD

1) Programowanie głównego pilota

a) Przetłoczenie odbiornika w tryb programowania



Przycisk programowania na pilocie należy obsługiwać przy użyciu odpowiedniego cylindrycznego narzędzia (np. długopisu).

- Wyłączyć zasilanie odbiornika i włączyć je ponownie po 5 sekundach.
lub

- Wcisnąć przycisk programowania lub zdalny wyłącznik odbiornika.

Odbiornik przez 3 minuty znajduje się teraz w trybie programowania.

b) Programowanie głównego pilota

W trybie programowania wcisnąć i przytrzymać przycisk programowania głównego pilota do czasu potwierdzenia czynności przez odbiornik.

Kończy to procedurę programowania.

2) Programowanie kolejnych pilotów

1. Wcisnąć przycisk programowania głównego pilota do czasu potwierdzenia czynności przez odbiornik.
2. Wcisnąć przycisk programowania nowego pilota do czasu potwierdzenia czynności przez odbiornik.
3. Następnie jeszcze raz nacisnąć przycisk programowania nowego pilota.
4. Odbiornik potwierdza zaprogramowanie pilota.

Programowanie sygnału radiowego (wariant 2)

Opis obowiązuje dla następujących produktów:

- QT4
- WDT R4, R6
- WDT wersja solarna R4, R6
- WDC i8
- Rolet solarna ZRO SF (od 01.05.2014)
- Markiza solarna ZMA SF (od 01.05.2014)



Okno dachowe musi znajdować się w pozycji mycia tak, aby umożliwić dostęp do przycisków programowania odbiornika. Należy przestrzegać właściwej instrukcji obsługi. Przyciski programowania znajdują się na sterowniku zamontowanym na górnej ościeżnicy. Ponadto należy przestrzegać poniższego rysunku.

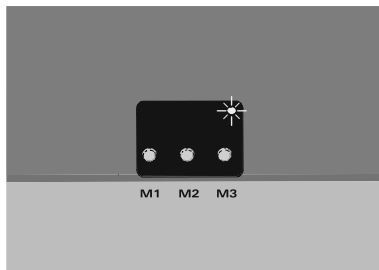

Programowanie głównego pilota

a. Przełączenie odbiornika w tryb programowania

Wcisnąć i przytrzymać przycisk programowania na sterowniku aż zapali się wskaźnik LED:

- ▷ **M1** w celu zaprogramowania okna dachowego (**zielony**)
 - ▷ **M2** w celu zaprogramowania wewnętrznych akcesoriów (**poma-
rańczowy**)
 - ▷ **M3** w celu zaprogramowania zewnętrznych akcesoriów (**czerwony**)
- ▶ Odbiornik przez trzy minuty znajduje się teraz w trybie programowania.

b. Programowanie głównego pilota

W trybie programowania wcisnąć i przytrzymać przycisk programowania głównego pilota do czasu potwierdzenia czynności przez odbiornik (sygnał dźwiękowy, szarpnięcie, LED itp.).

Kasowanie zaprogramowanych ustawień odbiornika

Wcisnąć i przytrzymać przyciski M1 i M3 na sterowniku aż wskaźnik LED zacznie świecić światłem ciągłym. Spowoduje to skasowanie **wszystkich** zaprogramowanych pilotów.

- ▶ Teraz odbiornik można zaprogramować na nowo.

Programowanie kolejnych pilotów

1. Wcisnąć przycisk programowania głównego pilota do czasu potwierdzenia czynności przez odbiornik.
2. Wcisnąć przycisk programowania nowego pilota do czasu potwierdzenia czynności przez odbiornik.
3. Następnie jeszcze raz nacisnąć przycisk programowania nowego pilota.
4. Odbiornik potwierdza zaprogramowanie pilota.

Montaż uchwyty naściennego



Zachować ostrożność

W przypadku montażu w puszcze instalacyjnej musi być ona pusta.

Przed montażem należy odłączyć dopływ napięcia. Należy przestrzegać obowiązujących przepisów dotyczących instalacji elektrycznej.

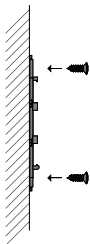
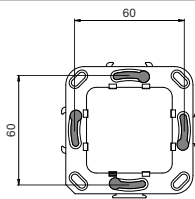

- Przed montażem w wybranym miejscu należy upewnić się, że piloty i odbiorniki działają prawidłowo.
- Zamocować uchwyt w ścianie za pomocą dwóch śrub.

Wymiana baterii



Informacje o odpowiednim typie baterii znajdują się w rozdziale „Dane techniczne“.

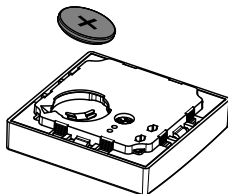
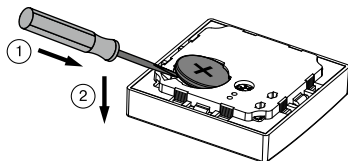

Czyszczenie

Urządzenie czyścić wyłącznie za pomocą odpowiedniej ściereczki. Nie należy stosować środków czyszczących mogących uszkodzić powierzchnię.

Dane techniczne

Napięcie znamionowe	3 V DC
Typ baterii	CR 2032
Stopień ochrony	IP 20
Dopuszczalna temperatura otoczenia	-10 do +55 °C
Wypromieniowana maksymalna moc nadawania	≤ 25 mW
Częstotliwość sygnału radiowego	868,3 MHz

Maksymalny zasięg sygnału radiowego wynosi 25 m przy i wewnątrz budynku oraz 350 m na otwartej przestrzeni.

Co robić, gdy...?

Problem	Środki zaradcze
Napęd nie działa.	Włożyć nową baterię.
	Prawidłowo włożyć baterię.
	Zmniejszyć odległość od odbiornika.
	Zaprogramować pilot.
Wybrany napęd nie działa.	Wybrać właściwy kanał.

Informacja o producencie

Producentem wyrobu opisanego w niniejszej instrukcji jest:

Becker-Antriebe GmbH
Friedrich-Ebert-Straße 2-4
35764 Sinn, Niemcy

Oznaczenie typu wg producenta:

EC715

Wyprodukowano dla:

Roto Dach- und Solartechnologie GmbH
Wilhelm-Frank-Straße 38-40
97980 Bad Mergentheim/Germany

Uproszczona deklaracja zgodności UE

Firma Becker-Antriebe GmbH oświadcza niniejszym, że opisane urządzenie radiowe jest zgodne z dyrektywą 2014/53/EU.

Pełny tekst deklaracji zgodności UE jest dostępny na stronie internetowej pod adresem:

www.becker-antriebe.com/ce



Zastrzega się możliwość wprowadzenia zmian technicznych.

Roto Dach- und Solartechnologie GmbH
Wilhelm-Frank-Straße 38-40
97980 Bad Mergentheim
Deutschland

DE

☎ +49 (0)7931 54 90 86 20
☎ +49 (0)7931 54 90 460
@ www.rotto-frank.com

BY RoyalRoof

☎ +37 5296342838
☎ +37 5173852711
@ www.rotto.by

EE S.C. Unimat SRL

☎ +37 2640 1331
☎ +37 2640 1330
@ www.rotto.ee

GR Eurotechnika Ltd.

☎ +30 231 0796 950 (Thessaloniki)
☎ +30 2109953623 (Athen)
☎ +30 231 0796 783 (Thessaloniki)
☎ +30/2109959398 (Athen)
@ www.eurotechnika.gr

KR JinHeung International

☎ +82 31634 9627
☎ +82 31 634 9629
@ www.jhint.co.kr

NL

☎ +31 (0)800 0232 114
☎ +31 (0)800 0232 116
@ www.rotto-frank.nl

RO S.C. Unimat SRL

☎ +40 720 110 148
☎ +40 720 110 148
@ www.fereastrademansarda.ro

UA MIZOL LTD

☎ +38 0503100816
☎ +38 0445667311
@ www.rotto.ua

AT | SI

+43 (0)2 75 42 11 99
+43 (0)2 75 42 11 99 50
www.rotto-dachfenster.at
www.rotto-frank.si

CH

+41 (0)44 267 47 47
+41 (0)44 267 47 46
www.rotto-dachfenster.ch

ES RT Sistemas

+34 981 526 939
+34 981 695 269
www.rototejado.com

HR Supera

+38 51 3490 360
+38 51 3490 362
www.supera.hr

LT UAB Arpekas

(+37 0685 71902
www.arpekas.lt

NO Nodico Takvinduer

+47 48277268

RS LOZ d.o.o.Simanovci

+381 22 480175
+381 22 480050
www.rotokrovniprozori.rs

BE | LU

+32 (0)67 89 41 30
+32 (0)67 89 41 72
www.rotto-frank.be

CN Qingdao AHRD Industry

+86 532 8770 7699
+86 532 8770 7698
www.qdahr.com

FR

+33 (0)387 29 24 30
+33 (0)387 91 49 01
www.rotto-frank.fr

HU

+36 99 511 686/687
+36 99 511 688
www.rotto.hu

LT UAB Agmeka

+37 0614 17341
+37 052101565
www.rotto.lt

PL

+48 81 855 05 22-25
+48 81 855 05 28
www.rotto.pl

RU Компания Металл Профиль

+7 495 225-61-51
+7 495 225-61-51
www.metallprofil.ru

BG Buldach Roof Systems

+359 886 66 72 33
www.buldach.com

CZ | SK

+420 272 651 428
+420 271 750 187
www.rotto-frank.cz
www.rotto-frank.sk

GE Gradienti Ltd.

+995 32 2 52 10 37
+995 32 2 52 20 76
www.rotto.ge

IT

+39 0421 618 211
+39 0421 618 455
www.rotto-frank.it

LV „VBH Latvia“ SIA

+37 167381890
+37 167381792
www.rotto.lv

PT RT Sistemas

+351 236 218 072
+351 236 215 289
www.imporjan.com

RU Shumnoie (Kaliningrad)

+7 906 234 88 88
+7 495 287 35 24



www.rotto-extra.com